



organi di presa - grippers - greifer - organes de préhension

**engineering manual
& design guide**



- **ORGANI DI PRESA A CORSA PARALLELA A DUE E TRE GRIFFE.**
 - *Two/three jaw parallel grippers*
 - *Zwei- und Dreifinger Parallelgreifer*
- **Organes de préhension à course parallèle à deux et trois griffes.**



OPL >>



- **ORGANI DI PRESA A CORSA PARALLELA A DUE E TRE GRIFFE.**
 - *Two/three jaw parallel grippers*
 - *Zwei- und Dreifinger Parallelgreifer*
- **Organes de préhension à course parallèle à deux et trois griffes.**

I Le pinze parallele OPL di questa gamma sono concepite per il bloccaggio esterno od interno del pezzo da movimentare, hanno piccole dimensioni e sono state progettate per offrire i seguenti vantaggi:

- Guide prismatiche portanti in acciaio trattato.
- Struttura molto compatta.
- Meccanismo di azionamento secondo il principio del piano inclinato, che assicura affidabilità e robustezza alle parti sollecitate, con lunga durata.
- Sul corpo della pinza sono presenti schemi di foratura che consentono con precisione il fissaggio laterale ed assiale, tramite viti di fissaggio e spine di posizionamento.

Opzioni delle pinza OPL

- Controllo di prossimità esterno sulle griffe, per utilizzare sensori di prossimità cilindrici o filettati, con staffe e pioli di lettura. Per questi accessori consultare le schede specifiche alla fine di questa famiglia.

GB The OPL parallel grippers in this range can clamp the workpiece externally or internally: they are small and have been designed to offer the following advantages:

- load-bearing prismatic guides in treated steel,
- extremely compact structure,
- inclined plane drive mechanism making the parts under stress reliable and robust in the long term,
- drilling marks on the gripper body permit precision in side and axial fixing with screws and positioning pins,

Optional

- External proximity control on the jaws for the use of cylindrical or threaded proximity switches, with brackets and sensor pins. For these optionals please see the specifications at the end of this family.

D Die Parallelzangen-spannfutters OPL dieser Produkt-palette eignen sich zum Aufspannen der Werkstücke von außen und von innen, haben kleine Abmessungen und sind so gebaut, daß sie Ihnen die folgenden Vorteile bieten:

- tragende Prismenführungen aus behandeltem Stahl,
- sehr kompakte Struktur,
- Antriebsmechanismus nach dem Prinzip der schiefen Ebene, was Zuverlässigkeit, Widerstandskraft der beanspruchten Teile und eine lange Lebensdauer garantiert,
- auf dem Körper des Zangenspannfutters gibt es Bohrbilder, die es ermöglichen, mittels Befestigungsschrauben und das Werkstück seitlich und axial exakt aufzuspannen.

Optionen des Zangenspannfutters OPL

- äußere Proximity-Kontrolle auf den Spannbacken zur Verwendung von zylinderförmigen oder gewindegeschnittenen Näherungssensoren, mit Spanneisen und Ablesevorrichtung.
- Was diese Optionen betrifft, ziehen Sie technische Daten am Ende dieser Familie.

F Les pinces parallèles OPL de cette gamme conviennent pour le blocage externe ou interne de la pièce à déplacer; elles ont des petites dimensions et sont conçues pour offrir les avantages suivants:

- Glissières prismatiques portantes en acier traité
- Structure très compacte
- Mécanisme de fonctionnement selon le principe du plan incliné, qui assure fiabilité et résistance aux parties sollicitées, ainsi que longue durée.
- Sur le corps de la pince se trouvent des séries de trous qui permettent une fixation latérale et axiale précise, au moyen de vis de fixation et ergots de positionnement.

Options de la pince OPL

- Contrôle de proximité externe sur les griffes, pour utiliser des détecteurs de proximité cylindriques ou filetés, avec étriers et pions de lecture.
- Pour ces options, consulter les données technique à la fin de cette famille.

Schema di montaggio • Mounting • Montageschema • Schéma de montage

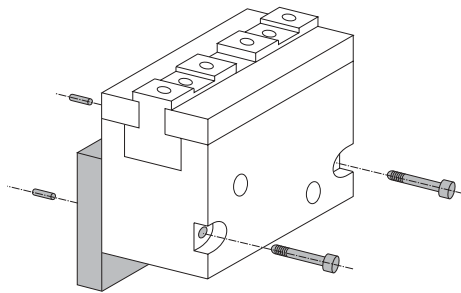

**Montaggio laterale • Side mounting •
 Montage latéral • Seitliche Montage**

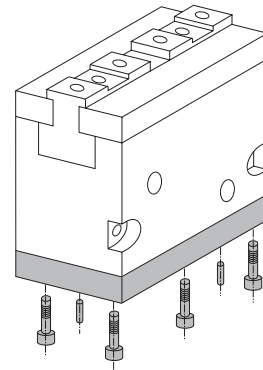

**Montaggio assiale - Fissaggio da sotto
 • Axial mounting - Bottom fixing
 • Montage axial - Fixation inférieure
 • Achsenrechte Montage - Befestigung
 von unten**

**Applicazione dita di presa • Finger application
 • Anbringung der Greiffinger • Application des doigts de préhension**

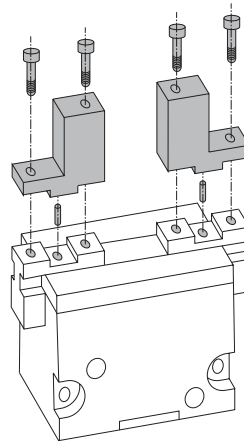

**Schema costruttivo • Construction diagram
 • Konstruktionsschema • Schéma de construction**

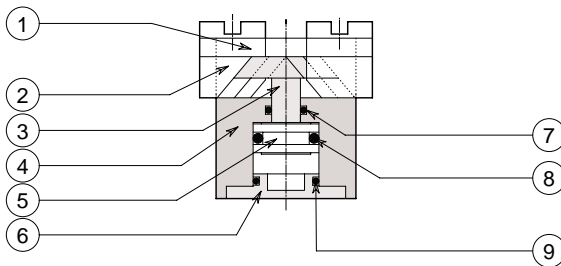

No.	Description	Material	Note
01	Gib	Chrome molybdenum steel	Heat treatment
02	Jaw (finger)	Carbon steel	Nitriding
03	Drive hub	Chrome molybdenum steel	Nitriding
04	Body	Aluminium alloy	Hard alumite treatment
05	Piston	Aluminium alloy	Hard alumite treatment
06	Cap	Aluminium alloy	Hard alumite treatment
07	Shaft packing	NBR	OPL code for replacement
08	Piston packing	NBR	OPL code for replacement
09	Gasket	NBR	OPL code for replacement

No.	Beschreibung	Material	Anmerkungen
01	Führungsleisten	Stahl Chrom Molybdän	Gehärtet
02	Spannbacken	Stahl	Nitriert
03	Nabe	Stahl Chrom Molybdän	Nitriert
04	Körper	Aluminiumlegierung	Härteoxydation
05	Kolben	Aluminiumlegierung	Anodische Oxydation
06	Bodenscheibe	Aluminiumlegierung	Anodische Oxydation
07	Dichtung Schaft	Acrylnitril-Kautschuk	Code OPL für Ersatzteil
08	Dichtung Kolben	Acrylnitril-Kautschuk	Code OPL für Ersatzteil
09	Dichtung Bodenscheibe	Acrylnitril-Kautschuk	Code OPL für Ersatzteil

Nr.	Descrizione	Materiale	Note
01	Lardoni	Acciaio Cromo Molibdeno	Temprato
02	Griffe	Acciaio	Temprato
03	Mozzo	Acciaio Cromo Molibdeno	Temprato
04	Corpo	Lega di alluminio	Ossidazione a durezza
05	Pistone	Lega di alluminio	Ossidazione anodica
06	Fondello	Lega di alluminio	Ossidazione anodica
07	Guarnizione stelo	NBR	cod. OPL per ricambio
08	Guarnizione pistone	NBR	cod. OPL per ricambio
09	Guarnizione fondello	NBR	cod. OPL per ricambio

No.	Description	Matière	Note
01	Lardons	Acier chromo-molybdène	Trempé
02	Griffes	Acier	Nitrué
03	Moyeu	Acier chromo-molybdène	Nitrué
04	Corps	Alliage d'aluminium	Oxydation à dureté
05	Piston	Alliage d'aluminium	Oxydation anodique
06	Culot	Alliage d'aluminium	Oxydation anodique
07	Joint tige	Caoutchouc NBR	Code OPL pour rechange
08	Joint piston	Caoutchouc NBR	Code OPL pour rechange
09	Joint culot	Caoutchouc NBR	Code OPL pour rechange

Alimentazione pneumatica
 • Pneumatic feed
 • Pneumatische Zuführung
 • Alimentation pneumatique

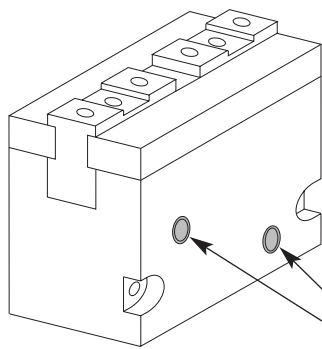

Connessioni pneumatiche filettate standard • Standard threaded pneumatic connections • Standard gewindegeschnittene pneumatische Anschlüsse • Connexions pneumatiques filetées standard

Schema di controllo • Control diagram
 • Kontrollschema • Schéma de contrôle

Controllo posizione aperto/chiuso con interruttori di prossimità • Open/closed control position with proximity switches • Positionskontrolle "geöffnet"- "geschlossen" mit Sensoren • Contrôle de la position ouvert-fermé avec détecteurs (de proximité)

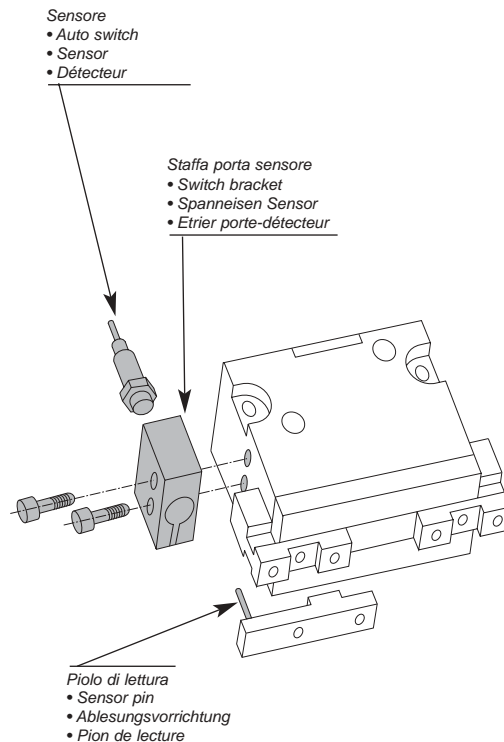

Vedere pag. A.24 • See page A.24
 • Sehen seite A.24 • Voir page A.24

Schema di presa • Gripping
 • Greifschema • Schéma de préhension
 Esempi di serraggio • Clamping examples
 • Aufspannbeispiele • Exemples de serrage

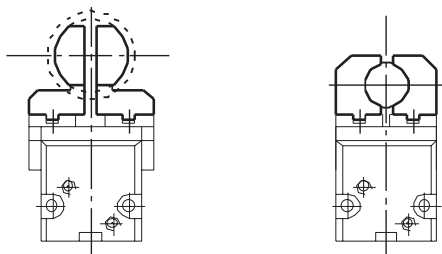

Serraggio interno.
 • Internal clamping.
 • Innenaufspannen.
 • Serrage interne.

Serraggio esterno.
 • External clamping.
 • Außenaufspannen.
 • Serrage externe.

Norme per la scelta del modello di organo di presa rispetto al componente da serrare.

La scelta del modello corretto dipende dal peso del componente, dal coefficiente di attrito fra le dita di presa ed il pezzo e dalla rispettiva conformazione.

L'organo di presa idoneo deve avere una forza di serraggio compresa fra 10 e 20 volte il peso del pezzo.

In caso di elevata accelerazione o decelerazione oppure si verifichi un impatto durante il trasporto del componente è opportuno considerare un adeguato margine di sicurezza.

Guidelines for the selection of air chuck model with respect to the component weight.

Selection of the correct model depends upon the component weight, the coefficient of friction between the chuck attachment and the component, and their respective configurations.

A model should be selected with a holding force of 10 to 20 times that of the component weight.

If high acceleration, high deceleration or impact are encountered during component transportation then a further margin of safety should be considered.

Normen zur Wahl des Greifermodells je nach aufzuspannendem Werkstück.

Die richtige Wahl hängt vom Gewicht der Komponente, vom Reibwert zwischen den Greiffingern und dem Werkstück und von der entsprechenden Form ab.

Der geeignete Greifer muß eine Spannkraft besitzen, die 10 bis 20 mal das Gewicht des Werkstückes beträgt.

Im Falle einer hohen Beschleunigung oder einer starken Verlangsamung, oder sollte es während der Beförderung des Werkstückes zu einem Aufprall kommen, sollte man eine Sicherheitsgrenze in Betracht ziehen.

Normes pour le choix du modèle d'organe de préhension selon la pièce à serrer.

Le choix du bon modèle dépend du poids de la pièce, du coefficient de frottement entre les doigts de préhension et la pièce et des formes respectives.

L'organe de préhension correct doit avoir une force de serrage comprise entre 10 et 20 fois le poids de la pièce.

En cas de grande accélération ou décelération, ou en cas de choc pendant le transport de la pièce, prévoir une marge de sécurité plus grande.



- **ORGANO DI PRESA A CORSA PARALLELA A DUE GRIFFE**
- **Two-jaw parallel gripper**
- **Zwei-Finger Parallelgreifer**
- **Pince de préhension à course parallèle, à deux griffes**

OPL 45-3

OPL 35

OPL 30

OPL 12

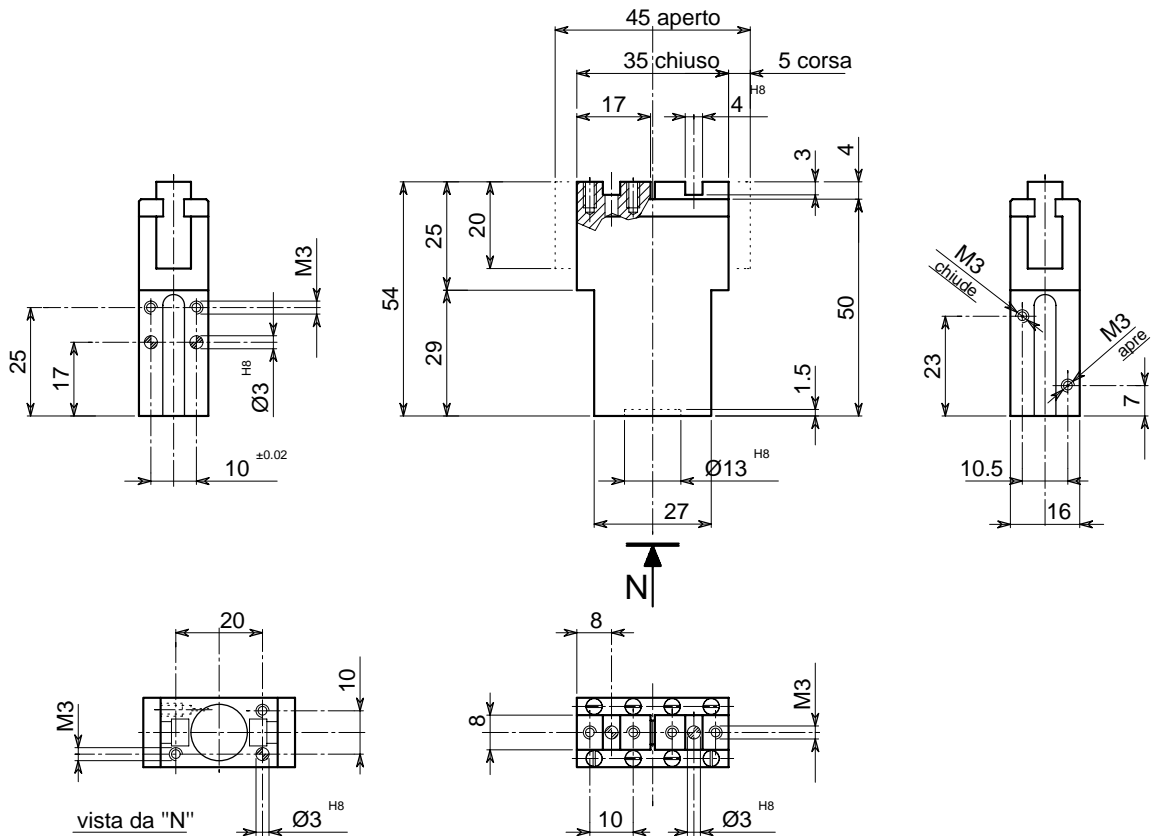

• Le dimensioni sono indicative e suscettibili di variazioni per migliorie tecniche. Ci riserviamo di apportare modifiche senza preavviso • All dimensions are indicative and subject to variation for technical upgrading. We reserve the right to make alterations without prior notification • Die Maßangaben sind indikativ und können sich bei technischen Verbesserung ändern. Wir behalten uns vor, ohne vorherige Benachrichtigung Änderungen vorzunehmen • Les dimensions sont fournies à titre indicatif, elles peuvent subir des variations pour cause d'améliorations techniques. Nous nous réservons le droit d'apporter des modifications sans préavis.

• **SCHEMA DI FUNZIONAMENTO • OPERATIONAL DIAGRAM**
 • **BETRIEBSSCHEMA • SCHÉMA DE FONCTIONNEMENT**

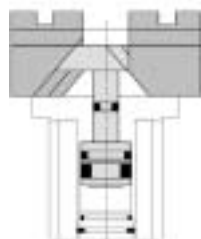

Aperto
 Open
 Geöffnet
 Ouvert

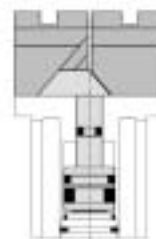

Chiuso
 Closed
 Geschlossen
 Fermé



- **ORGANO DI PRESA A CORSA PARALLELA A DUE GRIFFE**
- **Two-jaw parallel gripper**
- **Zwei-Finger Parallelgreifer**
- **Pince de préhension à course parallèle, à deux griffes**

DIAGRAMMA FORZA DI CHIUSURA
CLAMPING FORCE DIAGRAM • DIAGRAM SCHLIEßKRAFT
DIAGRAMME DE LA FORCE DE FERMETURE

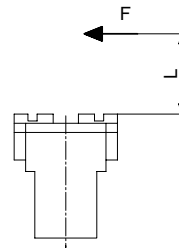
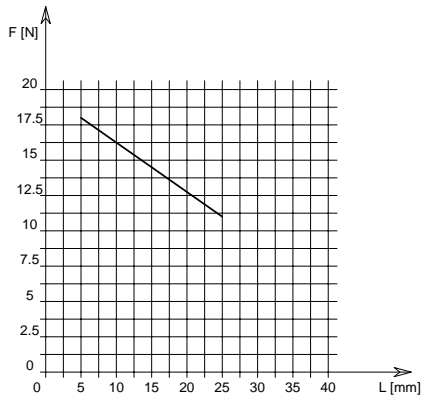

P = 6 bar

F = Forza di chiusura reale per griffa
 L = Distanza di rilevamento

F = Reelle Schließkraft pro Greiffinger
 L = Messungsabstand

F = True clamping force per jaw
 L = Reading distance

F = Force de fermeture réelle par griffe
 L = Distance de lecture

Valori nei dati tecnici rilevati alla distanza L = 5 mm • Technical specification values read at a distance L = 5 mm

• Werte der technischen Daten auf Distanz aufgenommen L = 5 mm • Valeurs des données techniques relevées à la distance L = 5 mm

DATI TECNICI

Corsa per griffa	.5 mm
Corsa pistone	.6 mm
Volume aria per doppia corsa	1.2 cm ³
Forza teorica di chiusura per griffa a 6 bar	.30 N
Forza reale di chiusura per griffa a 6 bar	.18 N
Forza teorica di apertura per griffa a 6 bar	.40 N
Forza reale di apertura per griffa a 6 bar	.24 N
Pressione di esercizio	.2-7 bar
Ripetibilità	±0.05 mm
Peso	.08 Kg
Temperatura di esercizio	.5-60 °C
Codice articolo	.OL673PDL

SPECIFICATIONS

Stroke per jaw	.5 mm
Piston stroke	.6 mm
Dual stroke air volume	1.2 cm ³
Theoretical clamping force per jaw at 6 bar	.30 N
Actual clamping force per jaw at 6 bar	.18 N
Theoretical opening force per jaw at 6 bar	.40 N
Actual opening force per jaw at 6 bar	.24 N
Working pressure	.2-7 bar
Reproducibility	±0.05 mm
Weight	.08 Kg
Working temperature	.5-60 °C
Article code	.OL673PDL

TECHNISCHE DATEN

Hub pro Greiffinger	.5 mm
Kolbenhub	.6 mm
Luftvolumen pro Doppelhub	1.2 cm ³
Theoretische Schließkraft pro Greiffinger 6 bar	.30 N
Reelle Schließkraft pro Greiffinger 6 bar	.18 N
Theoretische Öffnungskraft pro Greiffinger 6 bar	.40 N
Reelle Öffnungskraft pro Greiffinger 6 bar	.24 N
Betriebsdruck	.2-7 bar
Wiederholbarkeit	±0.05 mm
Gewicht	.08 Kg
Betriebstemperatur	.5-60 °C
Artikelcode	.OL673PDL

DONNÉES TECHNIQUES

Course par griffe	.5 mm
Course piston	.6 mm
Volume d'air pour course double	1.2 cm ³
Force théorique en fermeture par griffe à 6 bar	.30 N
Force réelle en fermeture par griffe à 6 bar	.18 N
Force théorique en ouverture par griffe à 6 bar	.40 N
Force réelle en ouverture par griffe à 6 bar	.24 N
Pression d'exercice	.2-7 bar
Répétibilité	±0.05 mm
Poids	.08 Kg
Température d'exercice	.5-60 °C
Code article	.OL673PDL

OPL 45-3
 OPL 35
 OPL 30
OPL 12



- **ORGANO DI PRESA A CORSA PARALLELA A DUE GRIFFE**
- **Two-jaw parallel gripper**
- **Zwei-Finger Parallelgreifer**
- **Pince de préhension à course parallèle, à deux griffes**

OPL 45-3

OPL 35

OPL 30

OPL 12

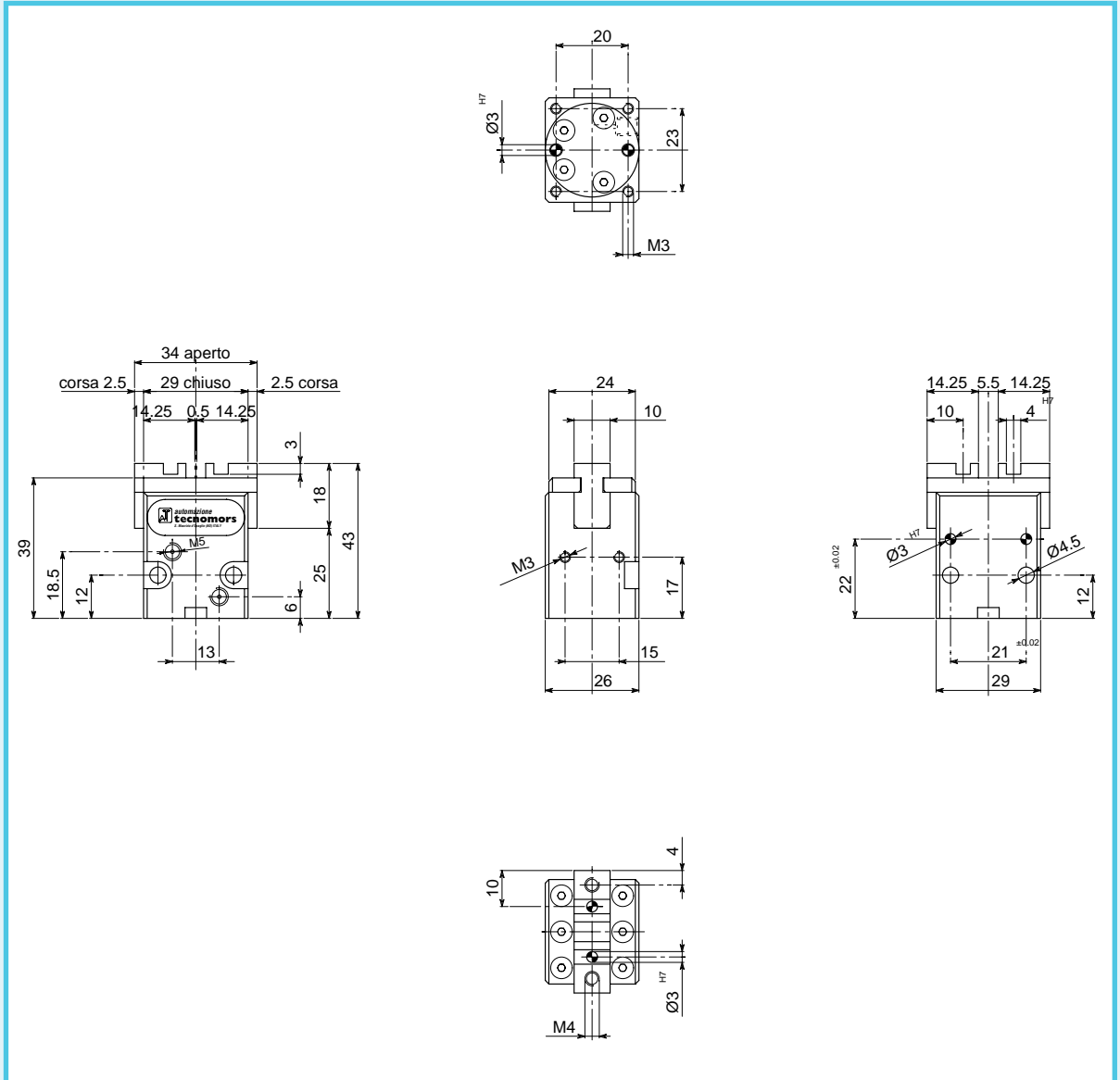

• Le dimensioni sono indicative e suscettibili di variazioni per migliorie tecniche. Ci riserviamo di apportare modifiche senza preavviso • All dimensions are indicative and subject to variation for technical upgrading. We reserve the right to make alterations without prior notification • Die Maßangaben sind indikativ und können sich bei technischen Verbesserung ändern. Wir behalten uns vor, ohne vorherige Benachrichtigung Änderungen vorzunehmen • Les dimensions sont fournies à titre indicatif; elles peuvent subir des variations pour cause d'améliorations techniques. Nous nous réservons le droit d'apporter des modifications sans préavis.

• **SCHEMA DI FUNZIONAMENTO • OPERATIONAL DIAGRAM**
 • **BETRIEBSSCHEMA • SCHÉMA DE FONCTIONNEMENT**

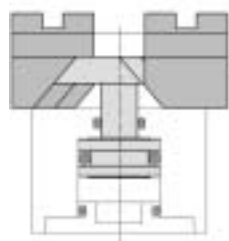

Aperto
Open
Geöffnet
Ouvert

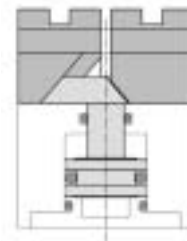

Chiuso
Closed
Geschlossen
Fermé



- **ORGANO DI PRESA A CORSA PARALLELA A DUE GRIFFE**
- **Two-jaw parallel gripper**
- **Zwei-Finger Parallelgreifer**
- **Pince de préhension à course parallèle, à deux griffes**

DIAGRAMMA FORZA DI CHIUSURA
CLAMPING FORCE DIAGRAM • DIAGRAM SCHLIEßKRAFT
DIAGRAMME DE LA FORCE DE FERMETURE

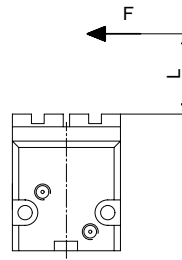
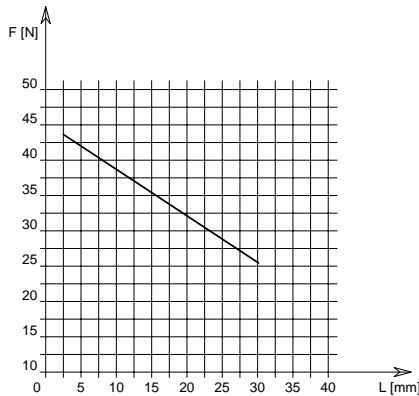

P = 6 bar

F = Forza di chiusura reale per griffa
 L = Distanza di rilevamento

F = Reelle Schließkraft pro Greiffinger
 L = Messungsabstand

F = True clamping force per jaw
 L = Reading distance

F = Force de fermeture réelle par griffe
 L = Distance de lecture

Valori nei dati tecnici rilevati alla distanza L = 5 mm • Technical specification values read at a distance L = 5 mm

• Werte der technischen Daten auf Distanz aufgenommen L = 5 mm • Valeurs des données techniques relevées à la distance L = 5 mm

DATI TECNICI

Corsa per griffa	2.5 mm
Corsa pistone	4.9 mm
Volume aria per doppia corsa	1.4 cm ³
Forza teorica di chiusura per griffa a 6 bar	.70 N
Forza reale di chiusura per griffa a 6 bar	.42 N
Forza teorica di apertura per griffa a 6 bar	.90 N
Forza reale di apertura per griffa a 6 bar	.54 N
Pressione di esercizio	.2-8 bar
Ripetibilità	±0.05 mm
Peso	.0.1 Kg
Temperatura di esercizio	.5-60 °C
Codice articolo	.0L671PBL

SPECIFICATIONS

Stroke per jaw	2.5 mm
Piston stroke	4.9 mm
Dual stroke air volume	1.4 cm ³
Theoretical clamping force per jaw at 6 bar	.70 N
Actual clamping force per jaw at 6 bar	.42 N
Theoretical opening force per jaw at 6 bar	.90 N
Actual opening force per jaw at 6 bar	.54 N
Working pressure	.2-8 bar
Reproducibility	±0.05 mm
Weight	.0.1 Kg
Working temperature	.5-60 °C
Article code	.0L671PBL

TECHNISCHE DATEN

Hub pro Greiffinger	2.5 mm
Kolbenhub	4.9 mm
Luftvolumen pro Doppelhub	1.4 cm ³
Theoretische Schließkraft pro Greiffinger 6 bar	.70 N
Reelle Schließkraft pro Greiffinger 6 bar	.42 N
Theoretische Öffnungskraft pro Greiffinger 6 bar	.90 N
Reelle Öffnungskraft pro Greiffinger 6 bar	.54 N
Betriebsdruck	.2-8 bar
Wiederholbarkeit	±0.05 mm
Gewicht	.0.1 Kg
Betriebstemperatur	.5-60 °C
Artikelcode	.0L671PBL

DONNÉES TECHNIQUES

Course par griffe	2.5 mm
Course piston	4.9 mm
Volume d'air pour course double	1.4 cm ³
Force théorique en fermeture par griffe à 6 bar	.70 N
Force réelle en fermeture par griffe à 6 bar	.42 N
Force théorique en ouverture par griffe à 6 bar	.90 N
Force réelle en ouverture par griffe à 6 bar	.54 N
Pression d'exercice	.2-8 bar
Répétibilité	±0.05 mm
Poids	.0.1 Kg
Température d'exercice	.5-60 °C
Code article	.0L671PBL

OPL 45-3

OPL 35

OPL 30

OPL 12



- **ORGANO DI PRESA A CORSA PARALLELA A DUE GRIFFE**
- **Two-jaw parallel gripper**
- **Zwei-Finger Parallelgreifer**
- **Pince de préhension à course parallèle, à deux griffes**

OPL 45-3

OPL 35

OPL 30

OPL 12

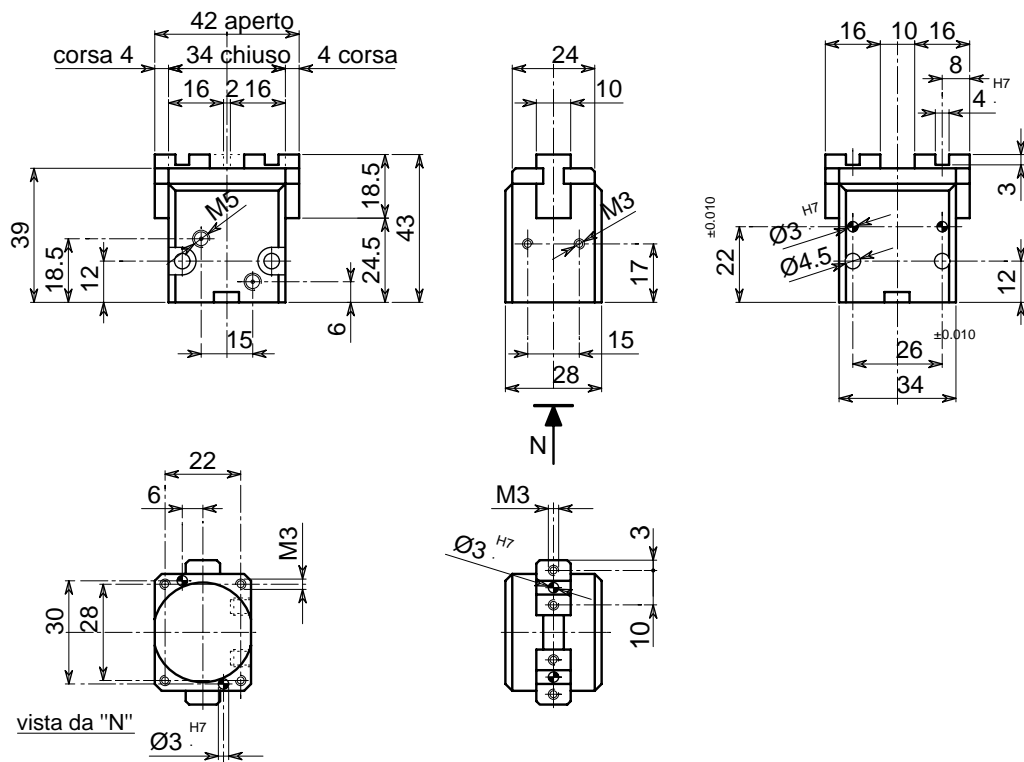

• Le dimensioni sono indicative e suscettibili di variazioni per migliorie tecniche. Ci riserviamo di apportare modifiche senza preavviso • All dimensions are indicative and subject to variation for technical upgrading. We reserve the right to make alterations without prior notification • Die Maßangaben sind indikativ und können sich bei technischen Verbesserung ändern. Wir behalten uns vor, ohne vorherige Benachrichtigung Änderungen vorzunehmen • Les dimensions sont fournies à titre indicatif, elles peuvent subir des variations pour cause d'améliorations techniques. Nous nous réservons le droit d'apporter des modifications sans préavis.

• **SCHEMA DI FUNZIONAMENTO • OPERATIONAL DIAGRAM**
 • **BETRIEBSSCHEMA • SCHÉMA DE FONCTIONNEMENT**

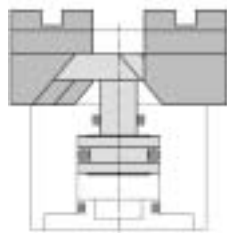

Aperto
Open
Geöffnet
Ouvert

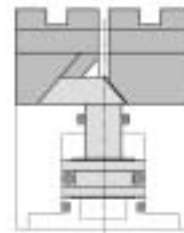

Chiuso
Closed
Geschlossen
Fermé



- **ORGANO DI PRESA A CORSA PARALLELA A DUE GRIFFE**
- **Two-jaw parallel gripper**
- **Zwei-Finger Parallelgreifer**
- **Pince de préhension à course parallèle, à deux griffes**

DIAGRAMMA FORZA DI CHIUSURA
CLAMPING FORCE DIAGRAM • DIAGRAM SCHLIEßKRAFT
DIAGRAMME DE LA FORCE DE FERMETURE

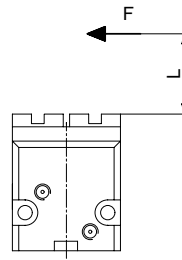
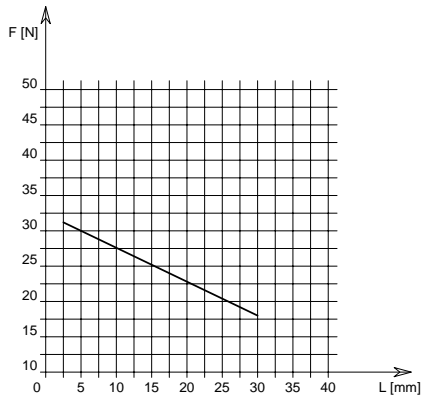

P = 6 bar

F = Forza di chiusura reale per griffa
 L = Distanza di rilevamento

F = Reelle Schließkraft pro Greiffinger
 L = Messungsabstand

F = True clamping force per jaw
 L = Reading distance

F = Force de fermeture réelle par griffe
 L = Distance de lecture

Valori nei dati tecnici rilevati alla distanza L = 5 mm • Technical specification values read at a distance L = 5 mm

• Werte der technischen Daten auf Distanz aufgenommen L = 5 mm • Valeurs des données techniques relevées à la distance L = 5 mm

DATI TECNICI

Corsa per griffa4 mm
Corsa pistone4.8 mm
Volume aria per doppia corsa1.7 cm ³
Forza teorica di chiusura per griffa a 6 bar53 N
Forza reale di chiusura per griffa a 6 bar30 N
Forza teorica di apertura per griffa a 6 bar71 N
Forza reale di apertura per griffa a 6 bar43 N
Pressione di esercizio2-8 bar
Ripetibilità±0.05 mm
Peso0.125 Kg
Temperatura di esercizio5-60 °C
Codice articoloOL670PAL

SPECIFICATIONS

Stroke per jaw4 mm
Piston stroke4.8 mm
Dual stroke air volume1.7 cm ³
Theoretical clamping force per jaw at 6 bar53 N
Actual clamping force per jaw at 6 bar30 N
Theoretical opening force per jaw at 6 bar71 N
Actual opening force per jaw at 6 bar43 N
Working pressure2-8 bar
Reproducibility±0.05 mm
Weight0.125 Kg
Working temperature5-60 °C
Article codeOL670PAL

TECHNISCHE DATEN

Hub pro Greiffinger4 mm
Kolbenhub4.8 mm
Luftvolumen pro Doppelhub1.7 cm ³
Theoretische Schließkraft pro Greiffinger 6 bar53 N
Reelle Schließkraft pro Greiffinger 6 bar30 N
Theoretische Öffnungskraft pro Greiffinger 6 bar71 N
Reelle Öffnungskraft pro Greiffinger 6 bar43 N
Betriebsdruck2-8 bar
Wiederholbarkeit±0.05 mm
Gewicht0.125 Kg
Betriebstemperatur5-60 °C
ArtikelcodeOL670PAL

DONNÉES TECHNIQUES

Course par griffe4 mm
Course piston4.8 mm
Volume d'air pour course double1.7 cm ³
Force théorique en fermeture par griffe à 6 bar53 N
Force réelle en fermeture par griffe à 6 bar30 N
Force théorique en ouverture par griffe à 6 bar71 N
Force réelle en ouverture par griffe à 6 bar43 N
Pression d'exercice2-8 bar
Répétibilité±0.05 mm
Poids0.125 Kg
Température d'exercice5-60 °C
Code articleOL670PAL

OPL 45-3

OPL 35

OPL 30

OPL 12



- **ORGANO DI PRESA A CORSA PARALLELA A TRE GRIFFE**
- **Three-jaw parallel gripper**
- **Drei-finger Parallelgreifer**
- **Pince de préhension à course parallèle, à trois griffes**

OPL 45-3

OPL 35

OPL 30

OPL 12

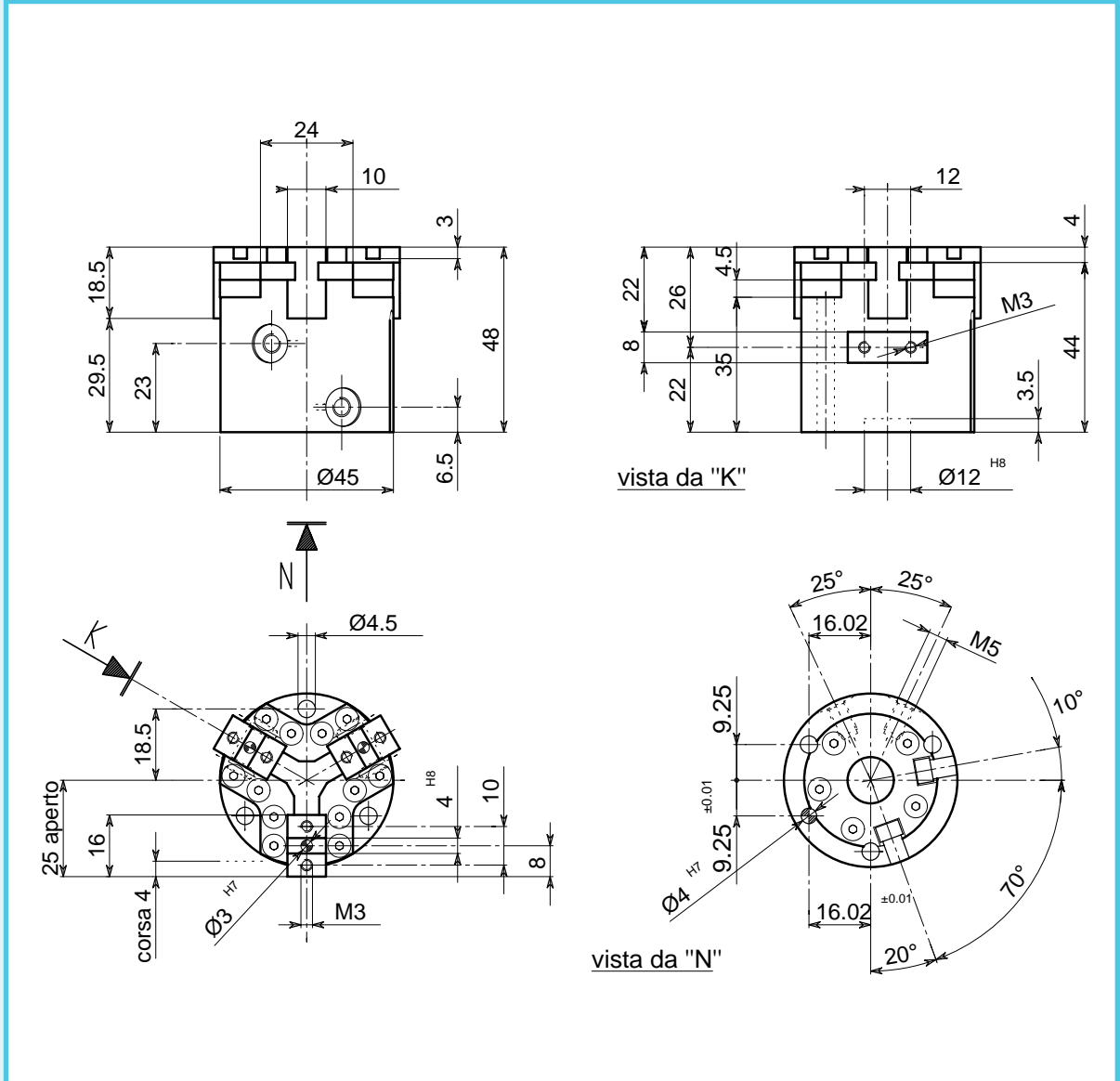

• Le dimensioni sono indicative e suscettibili di variazioni per migliorie tecniche. Ci riserviamo di apportare modifiche senza preavviso • All dimensions are indicative and subject to variation for technical upgrading. We reserve the right to make alterations without prior notification • Die Maßangaben sind indikativ und können sich bei technischen Verbesserung ändern. Wir behalten uns vor, ohne vorherige Benachrichtigung Änderungen vorzunehmen • Les dimensions sont fournies à titre indicatif; elles peuvent subir des variations pour cause d'améliorations techniques. Nous nous réservons le droit d'apporter des modifications sans préavis.

• **SCHEMA DI FUNZIONAMENTO • OPERATIONAL DIAGRAM**
 • **BETRIEBSSCHEMA • SCHÉMA DE FONCTIONNEMENT**

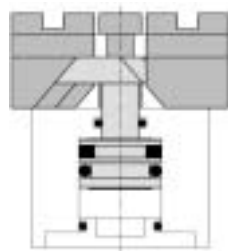

Aperto
 Open
 Geöffnet
 Ouvert

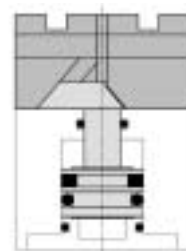

Chiuso
 Closed
 Geschlossen
 Fermé



- **ORGANO DI PRESA A CORSA PARALLELA A TRE GRIFFE**
- **Three-jaw parallel gripper**
- **Drei-finger Parallelgreifer**
- **Pince de préhension à course parallèle, à trois griffes**

DIAGRAMMA FORZA DI CHIUSURA
CLAMPING FORCE DIAGRAM • DIAGRAM SCHLIEßKRAFT
DIAGRAMME DE LA FORCE DE FERMETURE

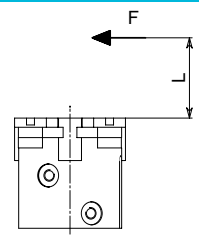
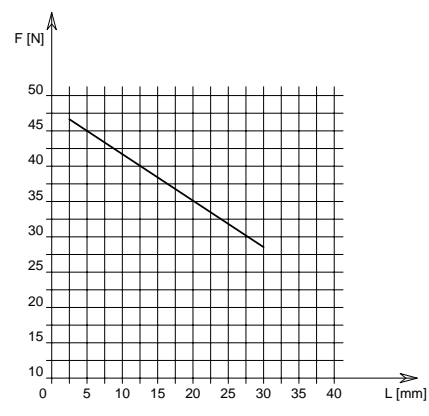

P = 6 bar

F = Forza di chiusura reale per griffa
 L = Distanza di rilevamento

F = Reelle Schließkraft pro Greiffinger
 L = Messungsabstand

F = True clamping force per jaw
 L = Reading distance

F = Force de fermeture réelle par griffe
 L = Distance de lecture

Valori nei dati tecnici rilevati alla distanza L = 5 mm • Technical specification values read at a distance L = 5 mm

• Werte der technischen Daten auf Distanz aufgenommen L = 5 mm • Valeurs des données techniques relevées à la distance L = 5 mm

DATI TECNICI

Corsa per griffa	.4 mm
Corsa pistone	.4.8 mm
Volume aria per doppia corsa	.3.4 cm ³
Forza teorica di chiusura per griffa a 6 bar	.77 N
Forza reale di chiusura per griffa a 6 bar	.45 N
Forza teorica di apertura per griffa a 6 bar	.90 N
Forza reale di apertura per griffa a 6 bar	.53 N
Pressione di esercizio	.2-8 bar
Ripetibilità	.±0.05 mm
Peso	.0.25 Kg
Temperatura di esercizio	.5-60 °C
Codice articolo	.OL672PCL

TECHNISCHE DATEN

Hub pro Greiffinger	.4 mm
Kolbenhub	.4.8 mm
Luftvolumen pro Doppelhub	.3.4 cm ³
Theoretische Schließkraft pro Greiffinger 6 bar	.77 N
Reelle Schließkraft pro Greiffinger 6 bar	.45 N
Theoretische Öffnungskraft pro Greiffinger 6 bar	.90 N
Reelle Öffnungskraft pro Greiffinger 6 bar	.53 N
Betriebsdruck	.2-7 bar
Wiederholbarkeit	.±0.05 mm
Gewicht	.0.25 Kg
Betriebstemperatur	.5-60 °C
Artikelcode	.OL672PCL

SPECIFICATIONS

Stroke per jaw	.4 mm
Piston stroke	.4.8 mm
Dual stroke air volume	.3.4 cm ³
Theoretical clamping force per jaw at 6 bar	.77 N
Actual clamping force per jaw at 6 bar	.45 N
Theoretical opening force per jaw at 6 bar	.90 N
Actual opening force per jaw at 6 bar	.53 N
Working pressure	.2-7 bar
Reproducibility	.±0.05 mm
Weight	.0.25 Kg
Working temperature	.5-60 °C
Article code	.OL672PCL

DONNÉES TECHNIQUES

Course par griffe	.4 mm
Course piston	.4.8 mm
Volume d'air pour course double	.3.4 cm ³
Force théorique en fermeture par griffe à 6 bar	.77 N
Force réelle en fermeture par griffe à 6 bar	.45 N
Force théorique en ouverture par griffe à 6 bar	.90 N
Force réelle en ouverture par griffe à 6 bar	.53 N
Pression d'exercice	.2-7 bar
Répétibilité	.±0.05 mm
Poids	.0.25 Kg
Température d'exercice	.5-60 °C
Code article	.OL672PCL

OPL 45-3

OPL 35

OPL 30

OPL 12

• **CONTROLLO POSIZIONE APERTO-CHIUSO CON SENSORI (PROXIMITY) ESTERNI**
 • **Open-closed control position with external proximity switches**
 • **Positionskontrolle "geöffnet"- "geschlossen mit kontaktlosen Sensoren**
 • **Contrôle de la position ouvert-fermé avec détecteurs extérieurs (de proximité)**

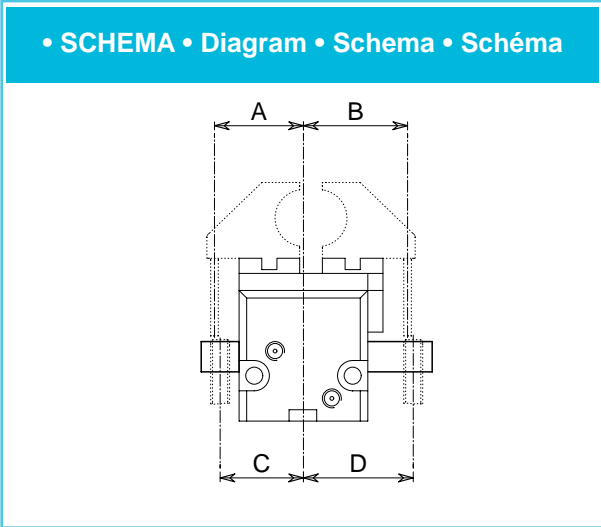

Sigla - Code Bezeichnung Sigle	A	B	C	D
OPL 30	21	23.5	19.5	25
OPL 35	23.5	27.5	22	29
OPL 45-3	26.5	30.5	25	32

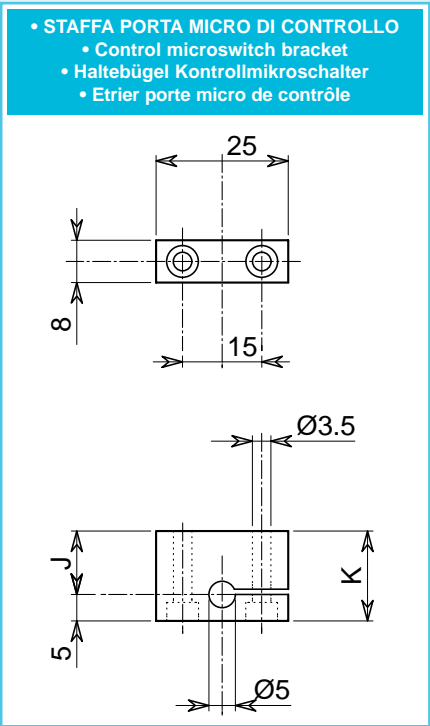

Sigla Code Bezeichnung Sigle	Controllo chiuso Closed control Contrôle fermé Kontrolle geöffnet		Controllo aperto Open control Contrôle ouvert Kontrolle geschlossen			
	J	K	Articolo code Artikelcode Code article	J	K	Articolo code Artikelcode Code article
OPL 30	5	10	SC300CCH	10.5	15.5	SC300CAP
OPL 35	5	10	SC300CCH	12	17	SC305CAP
OPL 45-3	5	10	SC300CCH	12	17	SC305CAP

• Le dimensioni sono indicative e suscettibili di variazioni per migliorie tecniche. Ci riserviamo di apportare modifiche senza preavviso • All dimensions are indicative and subject to variation for technical upgrading. We reserve the right to make alterations without prior notification • Die Maßangaben sind indikativ und können sich bei technischen Verbesserung ändern. Wir behalten uns vor, ohne vorherige Benachrichtigung Änderungen vorzunehmen • Les dimensions sont fournies à titre indicatif, elles peuvent subir des variations pour cause d'améliorations techniques. Nous nous réservons le droit d'apporter des modifications sans préavis.



- **NOTE**
- **Notes**
- **Anmerkungen**
- **Notes**

